

KLASSIERTE ROLLENSCHLEPPHEBEL FÜR BMW VALVETRONIC UND PSA PRINCE-MOTOREN

TECHNISCHE INFO NR. 1007

FAHRZEUGHERSTELLER:

BMW, Mini, Citroën, Peugeot

BETROFFENE ARTIKEL:

BMW:	PSA:	RUVILLE-Nr.:
11 33 7 559 792	0903.H3	235006
11 33 7 559 793	0903.H5	235007
11 33 7 559 794	0903.H6	235008
11 33 7 559 795	0903.H7	235009
11 33 7 559 796	0903.H8	235010

In den BMW Valvetronic 6-Zylinder-Ottomotoren und den PSA 4-Zylinder Prince-Motoren werden auf der Einlass- und (nur bei Prince-Motoren) der Auslassventilseite klassierte Schlepphebel verbaut. Es handelt sich um fünf unterschiedliche Schlepphebel, die jeweils mit einer Kennziffer (siehe Bild 2) beschriftet sind.

Aktuelle Fahrzeugzuordnungen finden Sie in unseren Katalogmedien.

WICHTIGER HINWEIS!

Der Austausch der Schlepphebel muss sortenrein durchgeführt werden. Angaben des Fahrzeugherstellers beachten!



Bild 1:
Systemüber-
sicht BMW-
Valvetronic /
Detailansicht
der System-
komponenten



Bild 2: Beschriftung Rollenschlepphebel

Technischer Hintergrund für Valvetronic-Motoren (Bild 1):

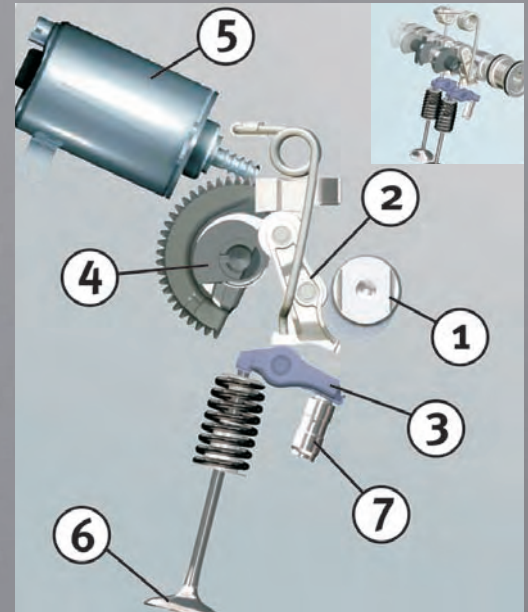
Hier übernimmt das Einlassventil die Funktion der Drosselklappe und wird nicht direkt von der Nockenwelle (1) angetrieben, sondern über einen Zwischenhebel (2). Der Zwischenhebel (2), der ebenfalls klassiert ist, trägt in der Mitte eine Rolle, auf der der Nocken abläuft. Sein unteres Ende sitzt auf der Rolle des Schlepphebels (3) mit hydraulischem Ausgleichselement (7) auf.

Oben stützt sich der Hebel (2) über eine zweite Rolle an einer Exzenterwelle (4) ab. Der Zwischenhebel (2) überträgt die Drehung der Nocken, abhängig von der Stellung des Exzentrers, auf das Ventil (6). Die variable Verstellung des Systems erfolgt durch die Verdrehung der Exzenterwelle (4) mittels Elektromotor (5), abhängig von Motordrehzahl und Stellung des Gaspedals. Bei den PSA Prince-Motoren entfällt die Zwischenhebelfunktion.



INFORMATION

Entsprechende Ersatzteile finden Sie in unserem Online-Katalog unter www.ruville.de